

Mai 2014

# Réforme statutaire du corps des inspecteurs des affaires maritimes

Réunion de travail avec les représentants des personnels  
siégeant au comité technique ministériel  
Plénière du 27 mai 2014



MINISTÈRE DE L'ÉCOLOGIE,  
DU DÉVELOPPEMENT DURABLE  
ET DE L'ÉNERGIE  
[www.developpement-durable.gouv.fr](http://www.developpement-durable.gouv.fr)

MINISTÈRE  
DU LOGEMENT ET  
DE L'ÉGALITÉ DES TERRITOIRES  
[www.territoires.gouv.fr](http://www.territoires.gouv.fr)

# Sommaire

1. Retours sur la réunion du 6 mars 2014 et sur la conférence GPRH du 28 mars 2014
2. Études d'impact et perspectives sur les corps d'accueil
3. Point d'étape du groupe de travail recrutement - formation initiale
4. Point d'étape du groupe de travail gestion et parcours professionnels
5. Suites des travaux

# 1. Retours sur la réunion du 6 Mars 2014 (1/3)

## Répartition recalée des typologies d'emplois tenus

### 79 IAM « administratifs »

Recrutés par IRA et promotion interne filière administrative

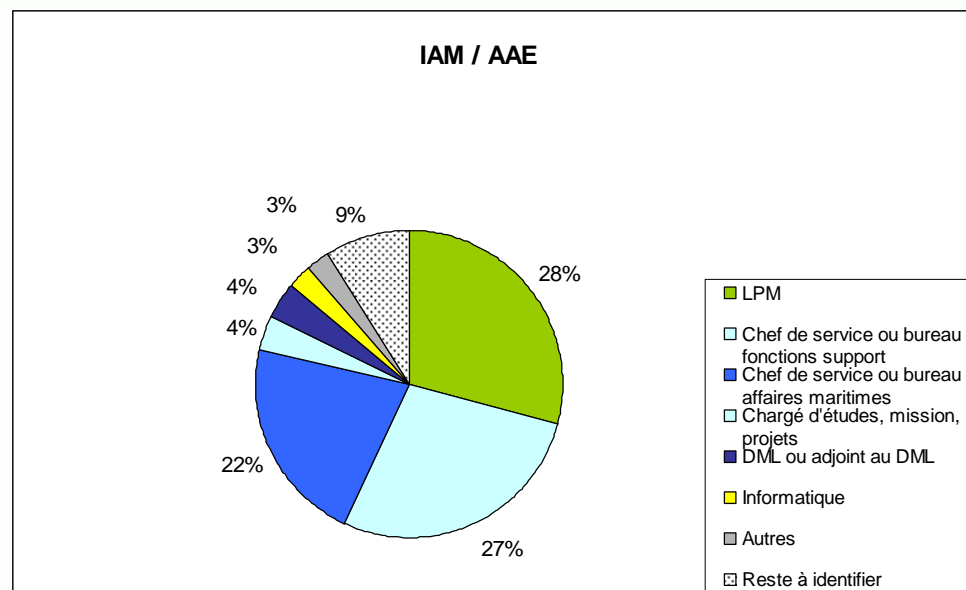

### 110 IAM « techniques »

Recrutés par concours options scientifique ou technique et promotion interne filière technique

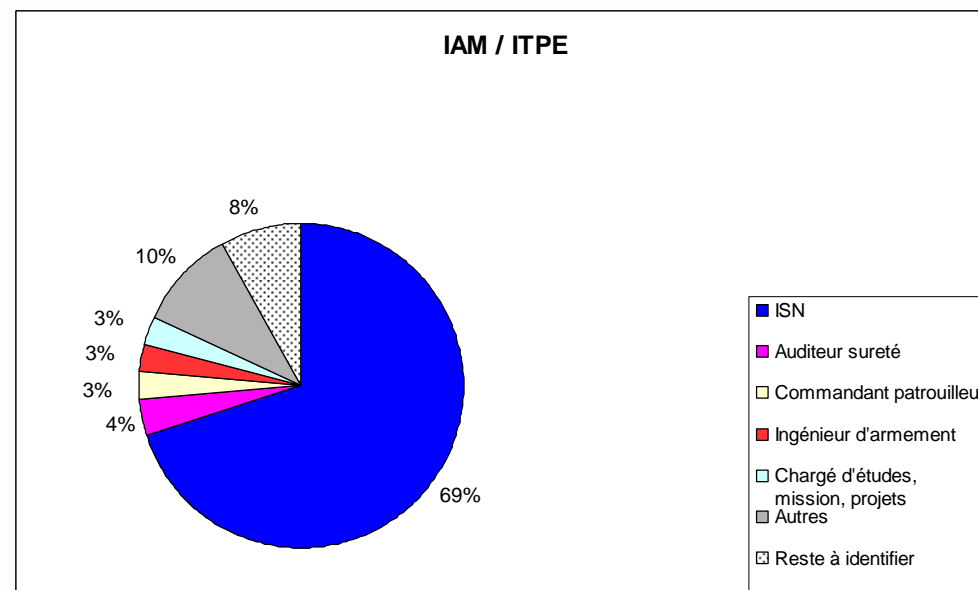

# 1. Retours sur la réunion du 6 Mars 2014 (2/3)

Corps des IAM : répartition hommes - femmes

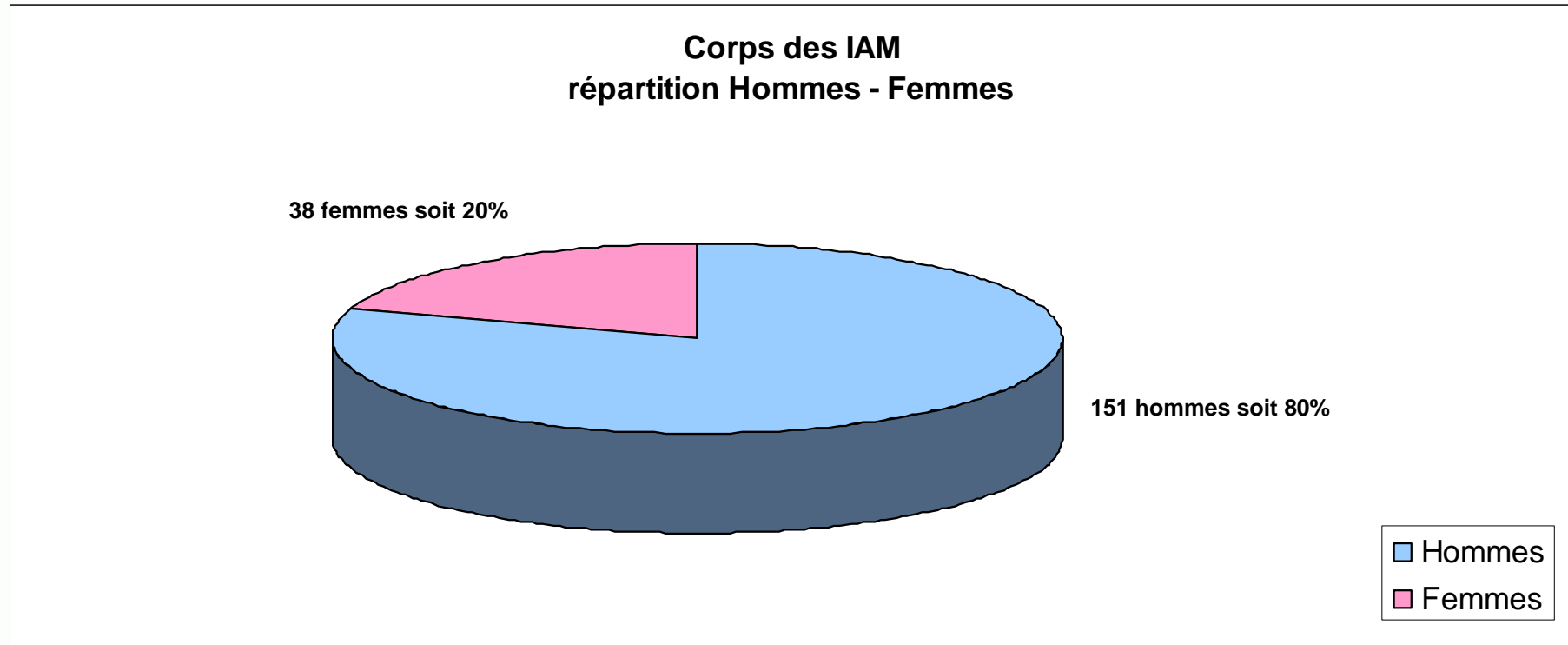

# 1. Retours sur la réunion du 6 Mars 2014 (3/3)

Corps des IAM : pyramide des âges

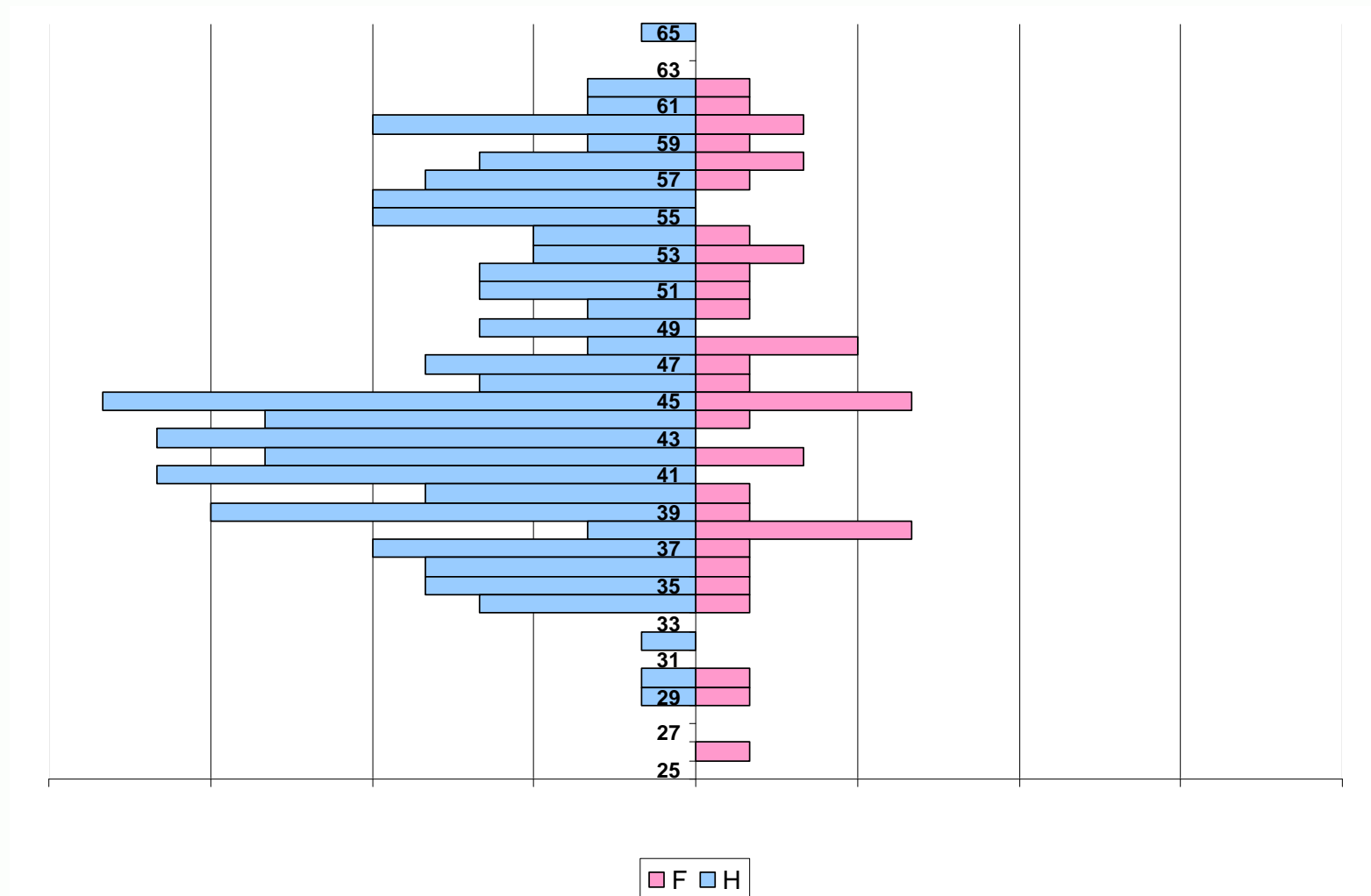

# 1. Retours sur la conférence GPRH Fonction Publique - Budget du 28 mars 2014

## ▪ **Projet porté par les MEDDE – MLET :**

- Intégration des IAM « administratifs » dans le corps des AAE à 3 grades
- Intégration des IAM « techniques » dans le corps des ITPE à 3 grades
- Prise en compte des mesures issues des chantiers post-assises
- Plan de requalification de B en A

## ▪ **Accord de la Fonction Publique sous réserve du rapprochement du corps des ITPE avec au moins un autre corps d'ingénieurs de travaux du ministère.**

↳ Pour les IAM « techniques », 2 scénarios possibles :

- Intégration dans le corps des ITPE à 2 grades puis évolution statutaire vers un 3<sup>e</sup> niveau de grade
- Intégration directe dans un nouveau corps d'ingénieurs doté d'un 3<sup>e</sup> niveau de grade

↳ Pour les IAM « administratifs », intégration dans le corps des AAE avec un calendrier calé sur celui de l'intégration des IAM « techniques »

## 2. Études d'impact et prospectives sur les corps d'accueil (1/5) (Situation cible d'un corps d'accueil à 3 grades chez les ITPE)

### 1) Hypothèses de travail pour les recrutements des prochaines années

#### ▪ Recrutement des AAE

	2014	2015	2016	2017	2018	2019
<b>IRA</b>	<b>45</b>	<b>45</b>	<b>45</b>	<b>45</b>	<b>45</b>	<b>45</b>
<b>Autres voies</b>	<b>145</b>	<b>163</b>	<b>239</b>	<b>163</b>	<b>97</b>	<b>97</b>
dont promotions internes	53	53	53	53	37	37
dont mobilités interministérielles	50	50	50	50	50	50
dont 41. 39 et TH	10	10	10	10	10	10
dont plan de requalification de B en A		50	50	50		
dont déprécarisation	32		76			
<b>Total IRA et autres voies</b>	<b>190</b>	<b>208</b>	<b>284</b>	<b>208</b>	<b>142</b>	<b>142</b>

#### ▪ Recrutement des ITPE

	2014	2015	2016	2017	2018	2019
<b>ENTPE</b>	<b>134</b>	<b>134</b>	<b>134</b>	<b>134</b>	<b>134</b>	<b>134</b>
dont concours externe - interne	114	114	114	114	114	114
dont recrutements sur titre	20	20	20	20	20	20
<b>Autres voies</b>	<b>136</b>	<b>136</b>	<b>145</b>	<b>137</b>	<b>53</b>	<b>53</b>
dont promotions internes	53	53	53	53	53	53
dont plan de requalification de B en A		83	83	84		
dont déprécarisation	83		9			
<b>Total ENTPE et autres voies</b>	<b>270</b>	<b>270</b>	<b>279</b>	<b>271</b>	<b>187</b>	<b>187</b>

## 2. Étude d'impact et perspectives sur les corps d'accueil (2/5)

### 2) Hypothèses de travail pour les promotions

- Les AAE

Hypothèses d'évolution du taux pro/pro pour les promotions AAE/APAE

	2014	2015	2016	2017	2018	2019
Taux pro / pro sollicité	9%	8,50%	8%	7,50%	7%	7%

Répartition du taux d'Exa Pro et du TA pour les promotions AAE/APAE : 60 % EP – 40% TA

- Les ITPE

Hypothèses d'évolution du taux pro/pro pour les promotions ITPE/IDTPE

	2014	2015	2016	2017	2018	2019
Taux pro / pro sollicité	12%	12%	12%	12%	12%	12%

Répartition du taux de TA classique et du Principalat : 60% TA C – 40 TA P



## 2. Étude d'impact et perspectives sur les corps d'accueil (3/5)

### Pyramidage AAE : évolution pluriannuelle

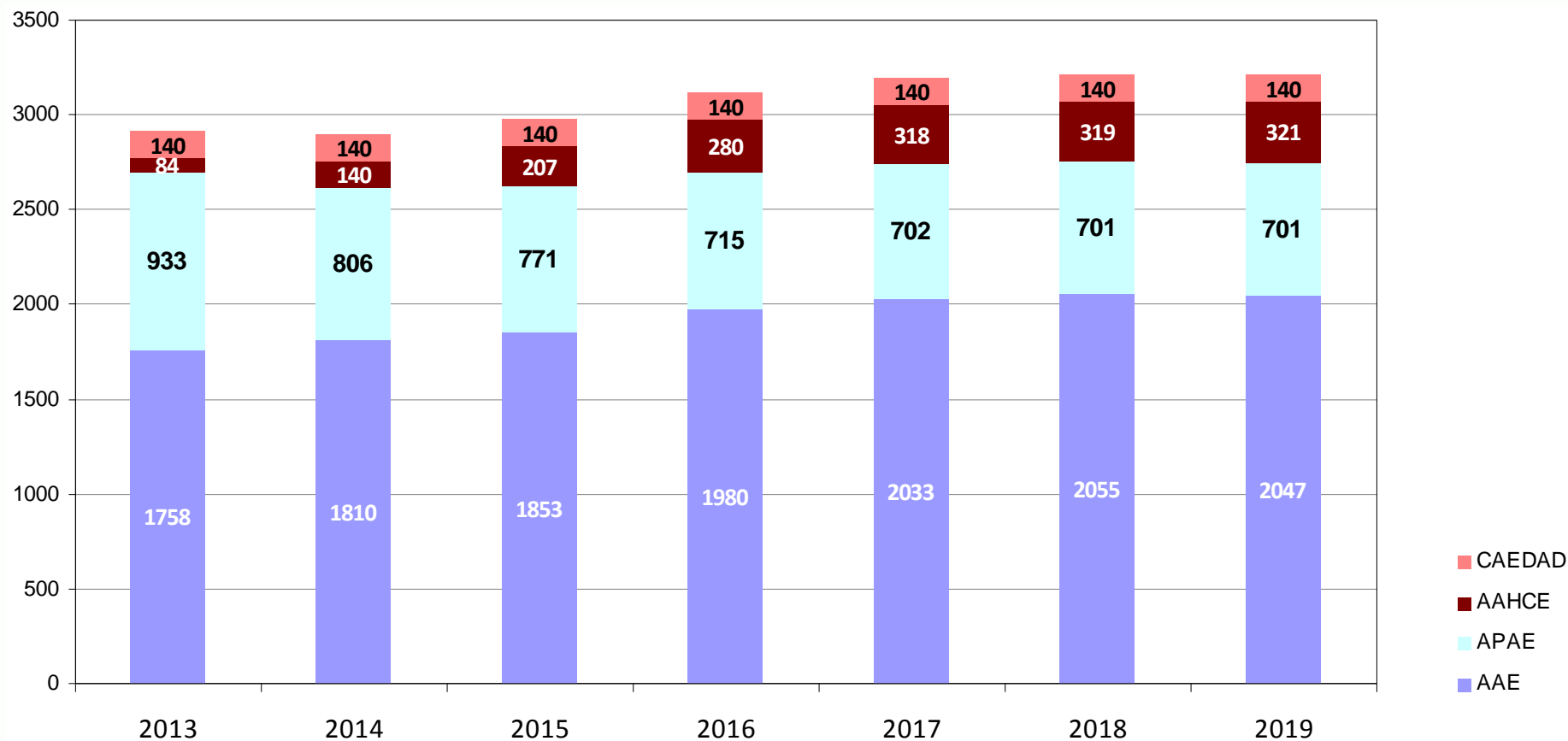

## 2. Étude d'impact et perspectives sur les corps d'accueil (4/5)

Pyramidage ITPE : évolution pluriannuelle ( situation cible avec 3<sup>ème</sup> niveau de grade)

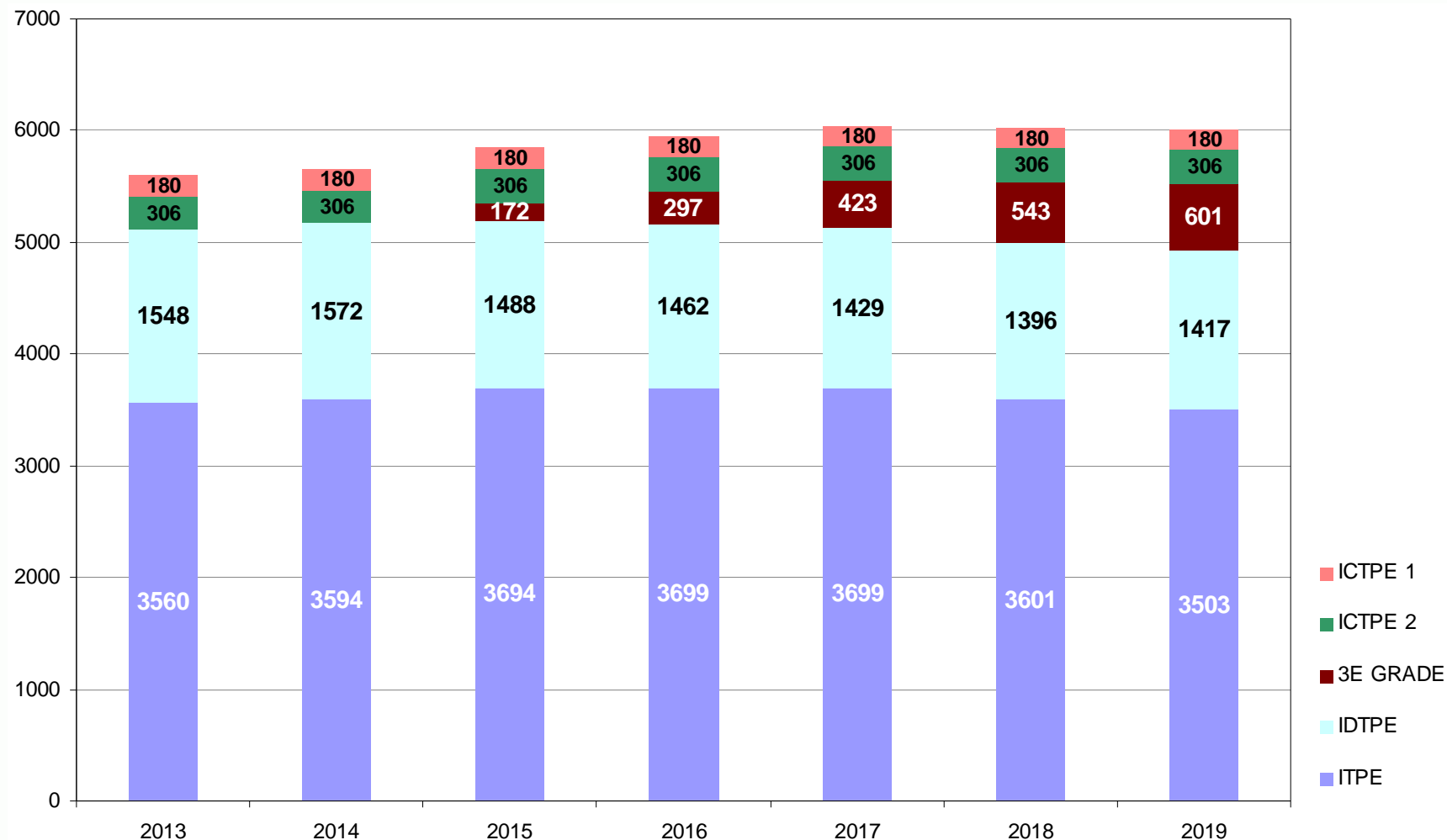

## 2. Étude d'impact et perspectives sur les corps d'accueil ( 5/5)

### Pyramidage AAE et ITPE : point d'étape en 2015



### 3. Point d'étape du GT recrutement - formation initiale (1/2)

- Comparaison des modalités de recrutement et de formations initiales actuelles**

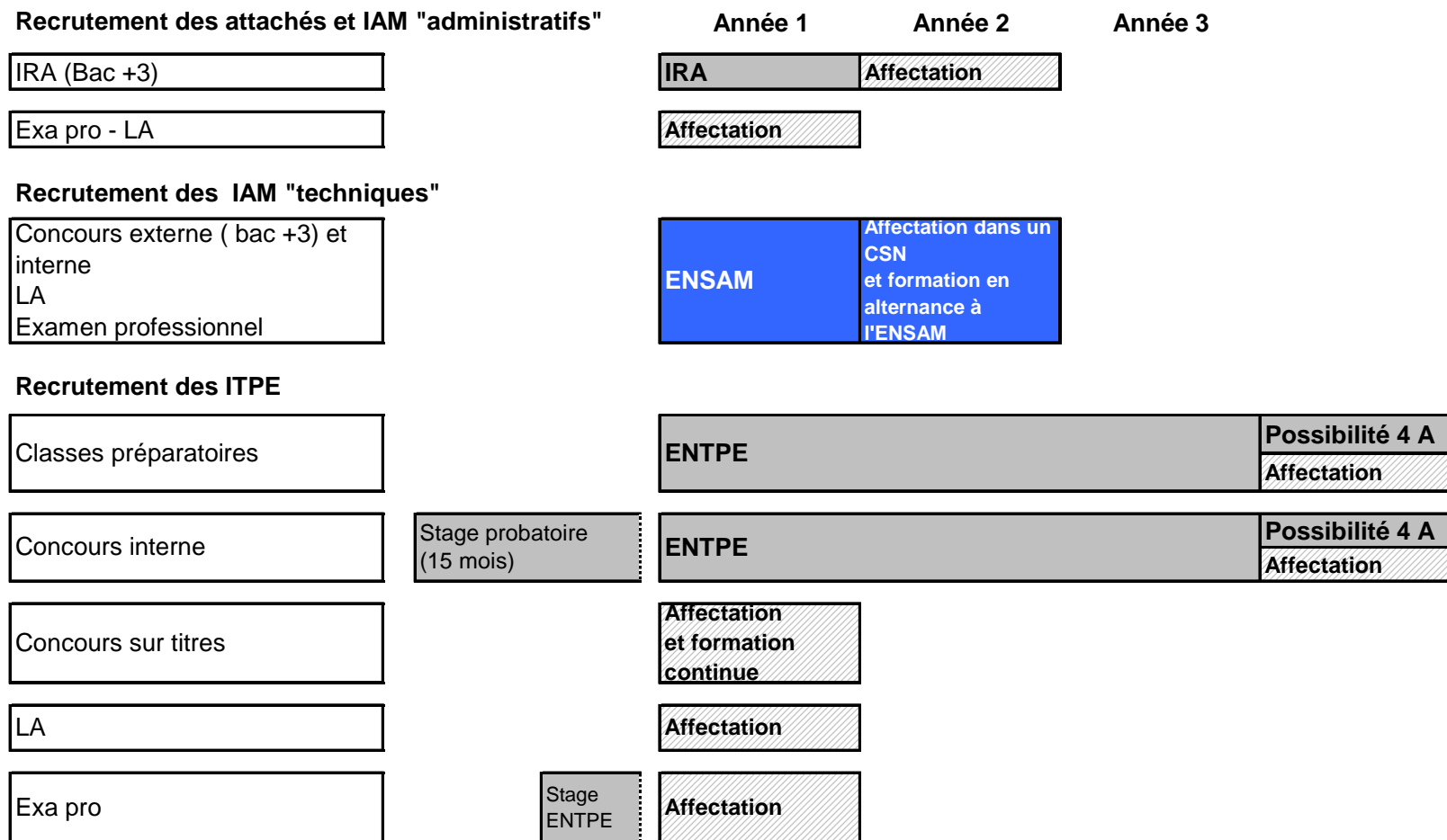

### 3. Point d'étape du GT recrutement - formation initiale (2/2)

- Modalités de recrutement et de formations initiales projetées pour les ITPE- ISN

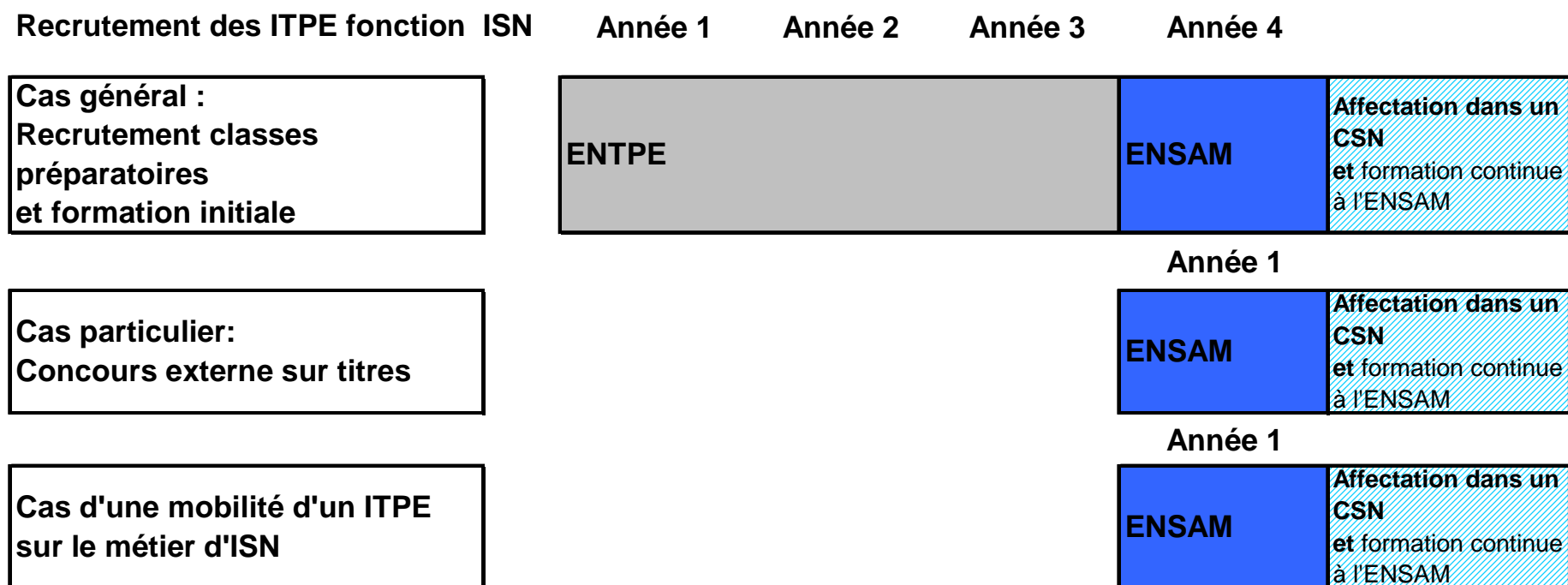

# 4. Point d'étape du GT gestion et parcours professionnels (1/4)

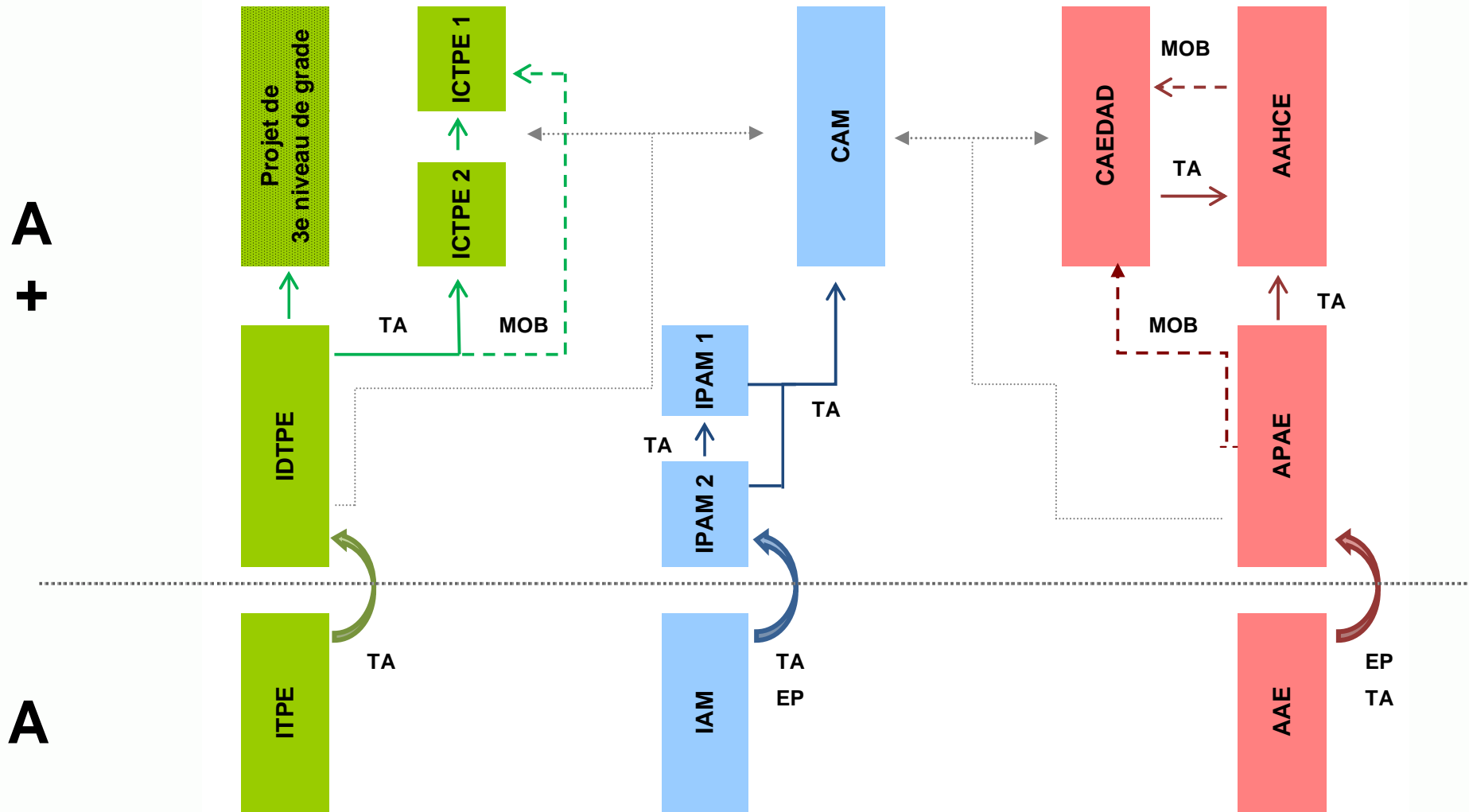

# 4. Point d'étape du GT gestion et parcours professionnels (2/4)

## Zoom sur le parcours des IAM

A  
+

A

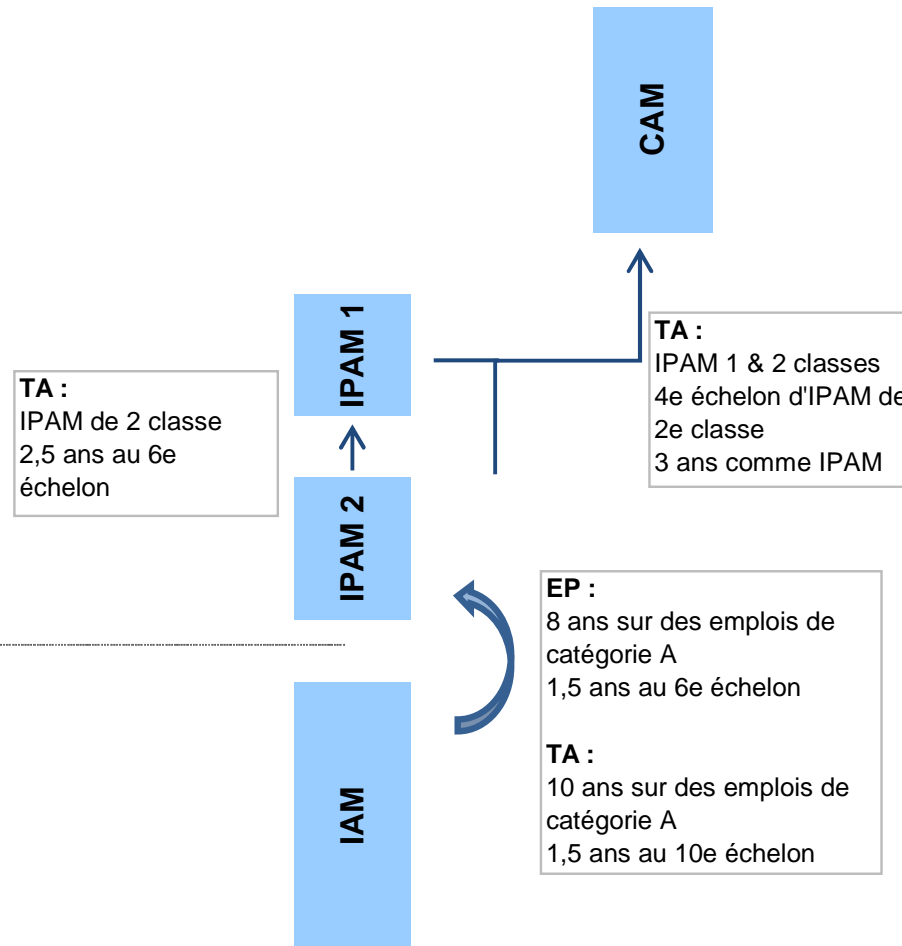

# 4. Point d'étape du GT gestion et parcours professionnels (3/4)

## Zoom sur le parcours des AAE

A  
+

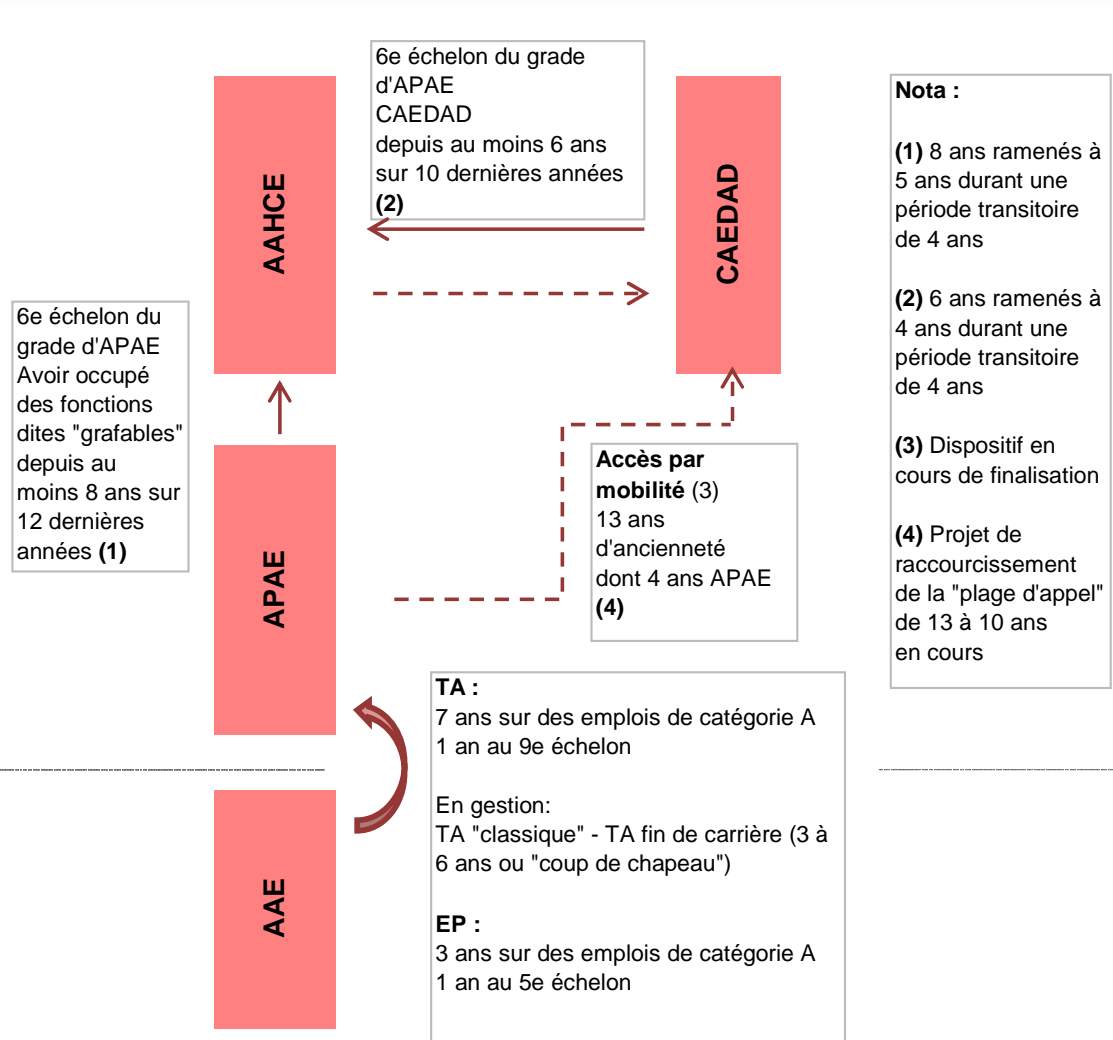

A



# 4. Point d'étape du GT gestion et parcours professionnels (4/4)

## Zoom sur le parcours des ITPE

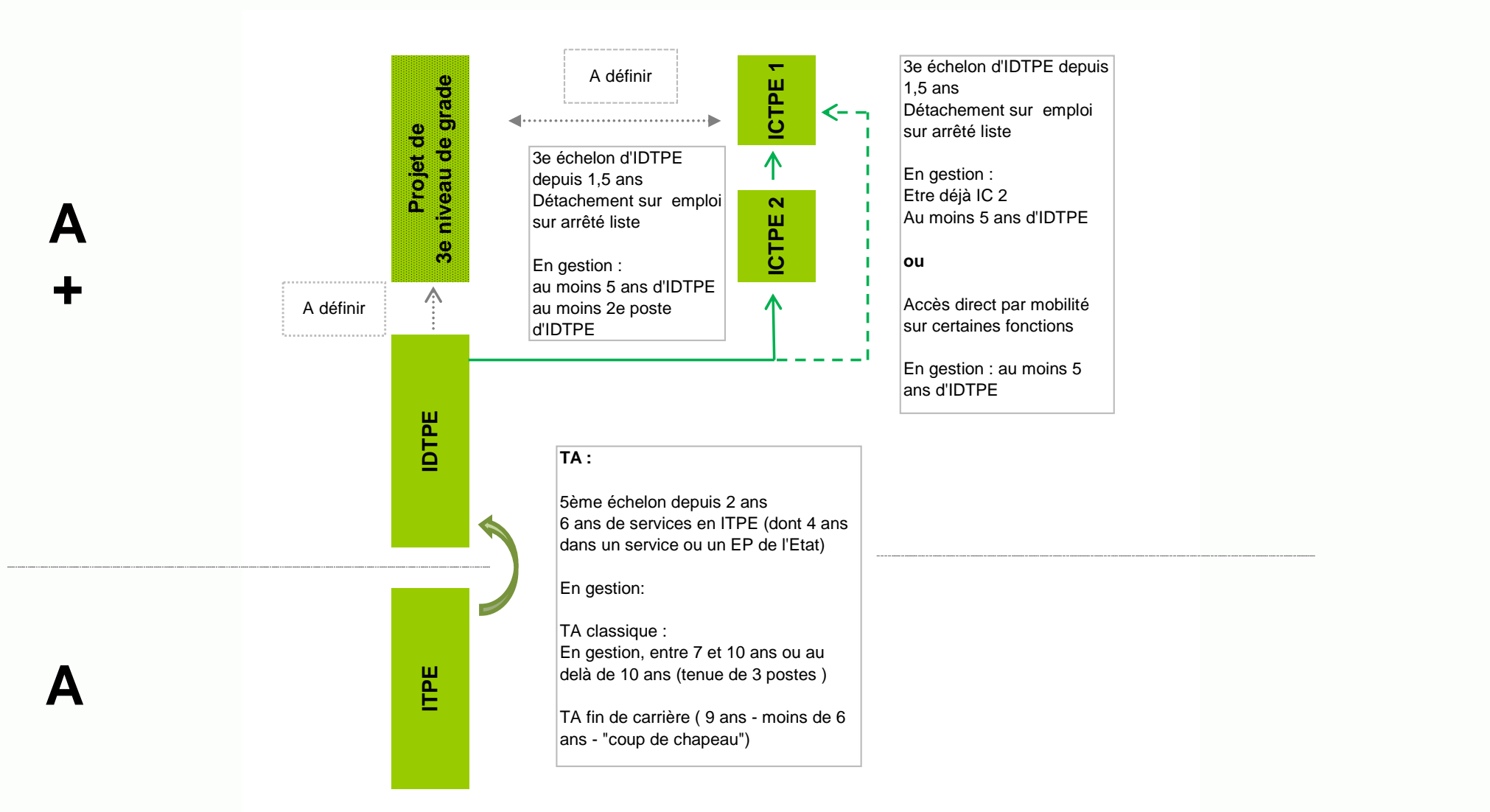

# Suites des travaux

## ▪ Actions engagées

- Groupe de travail parcours professionnel
- Évaluation du coût de la réforme
- Premiers contacts avec les directeurs généraux de l'IGN et de Météo France
- Choix de la stratégie statutaire
- Poursuite des réunions de concertation (réunions techniques) avec les représentants des personnels siégeant en CTM

## ▪ Calendrier

- Prochaine réunion de concertation au mois de septembre 2014

## ▪ Sujets à évoquer de la prochaine réunion de travail

- Présentation des orientations statutaires avec l'IGN et Météo France

**Merci de votre attention**



MINISTÈRE DE L'ÉCOLOGIE,  
DU DÉVELOPPEMENT DURABLE  
ET DE L'ÉNERGIE

[www.developpement-durable.gouv.fr](http://www.developpement-durable.gouv.fr)

MINISTÈRE  
DU LOGEMENT ET  
DE L'ÉGALITÉ DES TERRITOIRES

[www.territoires.gouv.fr](http://www.territoires.gouv.fr)